



FICHE DEPANNAGE MOTEUR ONE POUR ERREUR DE FIN DE COURSE

(Appui télécommande / ou bouton poussoir mais le moteur ne répond pas)

9 appels sur 10 concernent ce problème, c'est pourquoi nous avons réalisé cette fiche de dépannage

SYMPTOME : le moteur vient d'être réglé (fins de course OK, test aller /retour OK et programmations des émetteurs OK), mais le moteur ne s'actionne pas (bouton poussoir et télécommande)

CAUSE : Le fin de course de fermeture est réglé **beaucoup trop loin !** (En mode réglage le moteur arrive à atteindre cette position éloignée quitte à déformer le joint et la traverse haute car il est en vitesse lente et sa puissance est démultipliée). Une fois en cycle normal ce point sera inatteignable et le moteur sera perdu dans son repère d'origine!

SOLUTION : refaire les fins de courses et prêtez particulièrement attention au fin de course de fermeture (au moment de venir plaquer le dernier panneau sur le joint de la traverse haute contrôler visuellement son écrasement et procédez par petites impulsions sur le bouton DOWN pour ne pas trop l'écraser.

(Vous pouvez même reculer avec UP pour retoucher si besoin, et même prendre le temps de contrôler avec un escabeau depuis l'intérieur ou par l'extérieur si besoin, il n'y a pas de limite de temps pendant cette phase de réglage !)

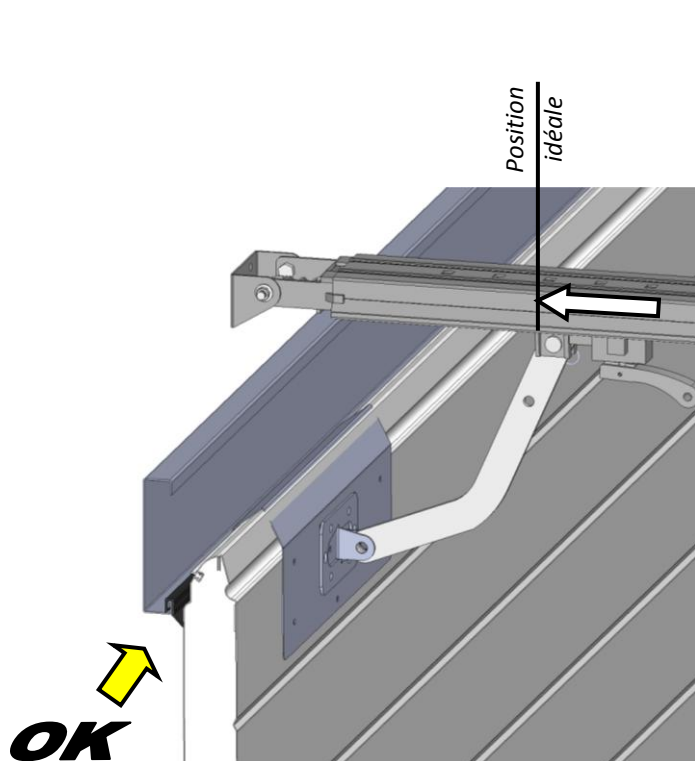

le fin de course de fermeture est bien réglé car le panneau n'écrase pas trop le joint

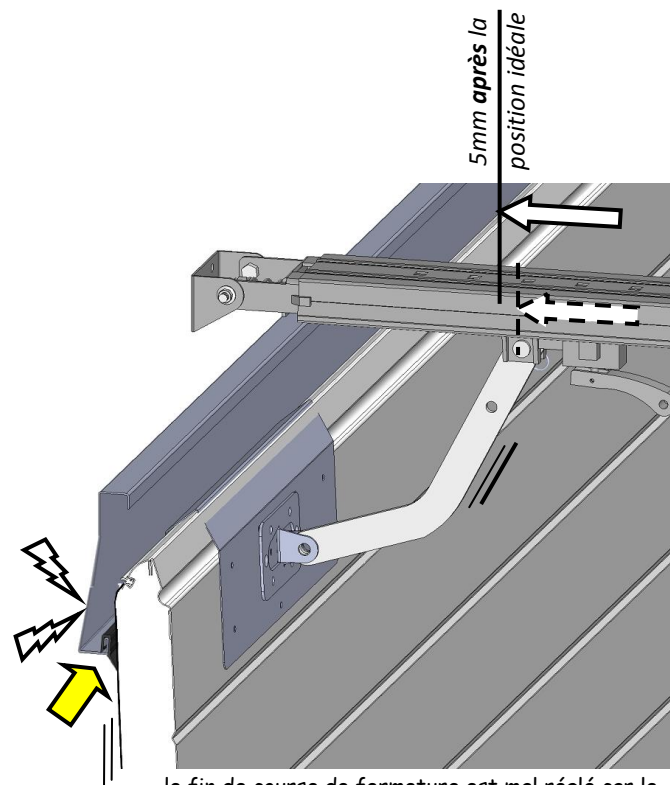

le fin de course de fermeture est mal réglé car le panneau n'écrase trop le joint et la traverse

Vous rencontrez d'autres problèmes avec le moteur ONE ? Vous pouvez également consulter sur notre site internet (ou en fin du guide d'installation du moteur) un petit tableau des principales pannes intitulé

« ASSISTANCE RAPIDE POUR MOTEURS **ONE** »

bonne installation